

# Viistosti ylöspäin puhaltava pyöreä savukaasuimuri

Ventia CF-1-1



Soveltuu erinomaisesti  
pyöreälle metallipiipulle  
sekä neliskulmaisille  
harkko- tai tiilipiipuille!

 ventia®

[www.ventia.fi](http://www.ventia.fi)

## Ventia CF-1-1 on viistosti ylöspäin puhaltava hiljainen savukaasuimuri jota voi käyttää yhdessä kaasu, öljy sekä kiinteiden polttoaineiden kanssa. Savukaasuimuri sijoitetaan hormiin yläpäähän lisäämään hormin veto-ominaisuuksia.

CF-1-1 savukaasuimuri eroaa muista markkinoilla olevista savukaasuimureista pyöreän muotonsa vuoksi ja sopii erinomaisesti yhteen esimerkiksi pyöreän metallihormin kanssa. Savukaasuimurin irrotettavaan pohjaan on helppo tehdä liitossovitus, jolla saadaan imuri sopimaan kaiken kokoisille ja tyyppisille piipuille.

### CF-1-1 Rakenne

Ventian CF-1-1 pyöreän muotoinen savukaasuimuri on valmistettu korroosion ja hapon kestävästä teräksestä, jonka pinta on mahdollista maalauttaa kaikkien RAL-sävyjen mukaisesti.

Savukaasuimurin moottori on impedanssisuojattu, 1-vaihemoottori joka sijaitsee imurin yläosassa lämpöeristettynä ja koteloituna. Tämä mahdollistaa savuimurin turvallisen käytön korkeissa lämpötiloissa. (Jatkuva käyttölämpötila 250 °C).

Kätevän kaksiosaisen rakenteensa ansioista savukaasuimurin nuohottavuus onnistuu helposti nostamalla imurin yläosa pois. Toimitus sisältää hormiin

Savukaasuimuri luo yhdessä lämmityslaitteen kanssa alipaineen koko hormiin, jota voidaan säätää tyristorisäätimen avulla (lisälaite ei sisälly toimitukseen).

kiinnitettävän turvavaijerin joka estää imurin putoamisen huollon yhteydessä.

Imevä siipi on laitekotelon alapuolella olevassa tunnelissa ja savukaasut puhalletaan laitekotelon alta yläviistoon säteittäisesti. Puhallusaukoissa on sormisuoja estämässä mekaanista kosketusta puhallinsiipeen.

Savukaasuimurissa on helppokäyttöinen paikalleen kierrettävä turvaliitin.

\*Ventia CF-1-1 malli on tarkoitettu pienille ja keskikokoisille, luukullisille tulisijoille ja lämmityslaitteille. Puutteellinen korvausilma, hormin siirtymät ja ahtaumat heikentävät imurin tehoa.



Savukaasuimuri asennettuna pyöreään metallihormiin.



Savukaasuimurin irrotettavaan pohjaan on helppo tehdä liitossovitus, jolla saadaan imuri sopimaan kaiken kokoisille ja tyyppisille piipuille.

## CF-1-1 Tekniset tiedot

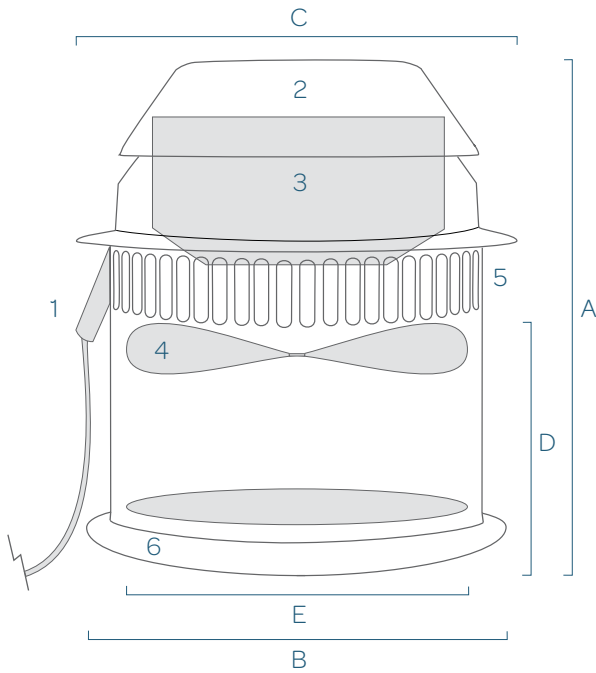

1. Liitosjohdon suojaholkki
2. Moottorin suojakupu
3. Moottori
4. Siipi
5. Savukaasujen poistoaukot
6. Irrotettava alaosa

**Ventia CF-1-1  
savukaasuimuri on  
erittäin hiljainen.**

MALLI	RPM	1X230V Amp/kW*	Hz	IP LUOKKA	PAINO (kg)	A mm	B Ø/mm	C Ø/mm	D mm	E Ø/mm
CF-1-1	1400	0,18/0,03	50-60	65	5,6 kg	345	306	320	160	200

\*Imurin kierrosluvun säätöön sopivat tyristorisäätimet, jotka toimivat myös alle 0,2 A virralla.

\*RPM-lukua voi säätää tarpeen mukaan.

### CF-1-1 Äänitasot

55 dB kiinni imurissa (max. nopeudella)

55 dB hormiputkessa (max. nopeudella)

### CF-1-1 Kapasiteetti

max. 300 m<sup>3</sup>/h

max. 50 Pa

\*Hormityyppi ja asennustapa vaikuttavat äänitasoon ja kapasiteettiin.

**Ventia CF-1-1 savukaasuimurin  
RST kotelo on mahdollista maalauttaa  
kaikkien RAL-sävyjen mukaisesti.**

esim.



RAL 9005



RAL 8004

\*Painoteknisistä syistä kuvassa esitetyt RAL värimallit saattavat hieman poiketa todellisista sävyistä.



## CF-1-1 Asennus

Savukaasuimurin irrotettavassa pohjassa on Ø 200 mm pyöreä aukko, joka mahdollistaa holkkikiinnityksen.

Myös metallihormeille on mahdollista toimittaa sopiva liitosmuhvi tilaajan ilmoittamien mittojen mukaisesti.

Savukaasuimurin pohjan voi kiinnittää myös poraamalla ja tulppaamalla se suoraan tiilipiippuun.

Savukaasuimurissa olevan turvaliittimen alaosa kierretään erilleen sen yläosasta sähköliitännän ajaksi. Ohjauskeskuksen virransyöttöön kytkemisen jälkeen, turvaliittimen ylä- ja alaosa kierretään takaisin paikoilleen; muuta turvakatkaisijaa ei tarvita.

Turvaliitin

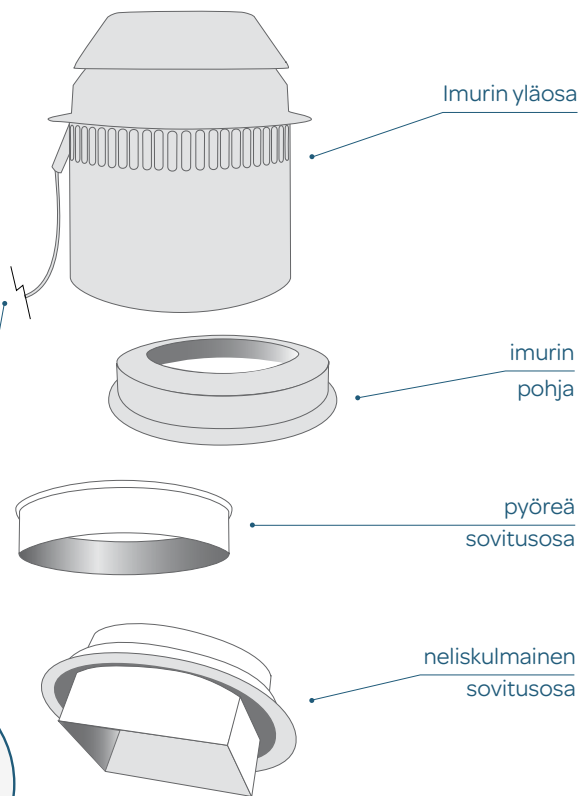
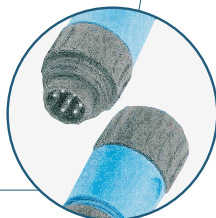

## CF-1-1 Huolto

Savukaasuimuri on puhdistettava vähintään kerran vuodessa silloin kun käytetään kiinteää polttoainetta.

Ennen huoltoa on tarkistettava turvavaijerin kiinnitys ja katkaistava sähkö kiertämällä turvaliitin erilleen.

Kun savukaasuimurin yläosa on nostettu pois imuri ja hormi on helppo puhdistaa.

Puhdista imurin kotelo ja siipi varovasti harjalla ja kostealla kankaalla, varo siiven vääntymistä.

Huom!

Polta ainoastaan kuivaa puuta.

Lämmityslaitetta käytettäessä on savukaasuimurin oltava aina päällä.

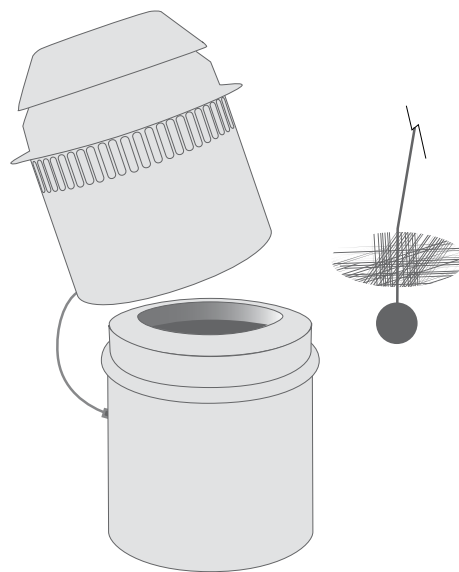

Valmistaja: Ventia Oy | Valmistusmaa: Suomi

**ventia**®

Ventia Oy  
Merenkulkijankatu 3  
00980 Helsinki  
p. +358 (0) 400 316 216  
info@ventia.fi  
www.ventia.fi

Jälleenmyyjä:



CE